

TEL.: (19) 3876-6100 – e-mail: vendas@carmassabrasil.com.br

DISTRIBUIDOR LINHA DUPLA

Modelo DDN 50 e DDNM 50 = Aplicação Graxa

DISTRIBUIDOR LINHA DUPLA MODULAR MODELO DDN E DDNM

Os distribuidores DDN e DDNM é um produto com grandes vantagens em relação aos tradicionais.

Todas as partes estão trabalhando no módulo e estes módulos são montados em base coletora que estão permanentemente montado no sistema de lubrificação centralizada.

A dupla união dos módulos DDN alimenta dois pontos em um sistema de lubrificação com alternativos ciclos enquanto o DDNM alimenta um único ponto em cada ciclo de lubrificação.

As composições de dupla e únicas saída, fazem com que os módulos possam ser instalados em cada base coletora, quer na montagem para um número ímpar de rolamentos ou para aumentar a quantidade de lubrificante nos pontos selecionados.

Os módulos são fabricados em três tamanhos permitindo uma vasta gama de volumes a serem aplicados.

BENEFÍCIOS:

Módulos podem ser ajustados individualmente dentro de sua capacidade para se adaptar a exigências do rolamento.

A troca do módulo pode ser mudada em segundos, reduzindo o tempo de manutenção e baixando os custos.

O funcionamento hidráulico e positivo dentro de novo design.

Podem ser montados a grande distancia a partir da Unidade de Bombeamento..

Indicador visual de funcionamento em cada modulo.

Corpo protegido por pintura bicromatizada.

DADOS TÉCNICOS:

Pressão máxima: _____ 350 bar (5075psi).

Faixa de temperatura: _____ -20°C até 120°C.
_____ -20°C até 90°C.

Lubrificante : _____ Óleo ou Graxa até NLGI # 3 máx.

Material : _____ Corpo em aço bicromatizado.
_____ Pistão em aço endurecido.
_____ Corpo do indicador em latão.
_____ Pino do indicador em inox.
_____ Vedações em borracha – Viton.

Descarga por pistão por ciclo: _____ DDN 5 e DDNM 5 = 0 ~ 4,6 cm³.

Regulagem : _____ 0,19 cm³ por volta.

Faixa de ajuste : _____ 30mm.



DISTRIBUIDOR MODULAR
DDN e DDNM - FARVAL

INSTALAÇÃO & MANUTENÇÃO

- É recomendado abastecer as linhas antes de entrar em operação.
- Utilizar somente Graxa ou Óleo novo, limpo e isento de impurezas.
- É sugerido a utilização de filtro na linha principal na saída da bomba, porem não é exigido.

TEL.: (19) 3876-6100 – e-mail: vendas@carmassabrasil.com.br

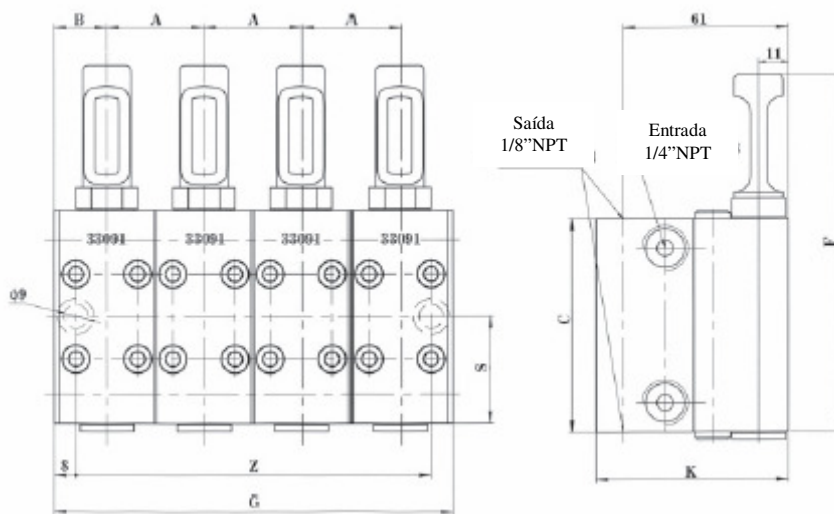

Código	Modelo	Número de saídas	Dimensões									Descarga por pistão por ciclo	Ajuste do volume por volta	Faixa de Ajuste
			A	B	C	F	G	J	K	S	Z			
31112-1	DDN52-250	2		18	80	140	36	71	40	131	0 ~0,46 cm ³	0,19cm ³	30	
31112-2	DDN54-250	4	18	18			75							59
31112-3	DDN56-250	6	18	18			111							95
31112-4	DDN58-250	8	18	18			147							131
41167-1	DDNM51-250	1		18			36							
41167-2	DDNM52-250	2	18	18			75							59
41167-3	DDNM53-250	3	18	18			111							95
41167-4	DDNM54-250	4	18	18			147							131